



特點 Features

- 內置磁環型，可安裝磁性開關
- 180° 開閉式，簡化拾放動作
- 可適合特殊環境下使用，手指開合部份特別設計，可防止微小物件進入
- 安裝方便，附有定位孔

優勢 Advantage

- 可耐多塵環境
- 180° 夾持方式，張開時可避開缸體前端工件
- 底面設計有銷孔，可提高安裝的重複性
- 可根據需求自由選擇安裝面
- 手指材質為不銹鋼防銹能力強

符號

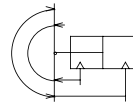

裝配

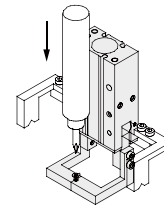

工裝的裝夾

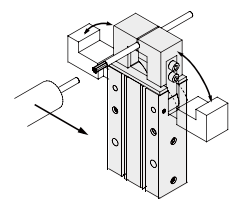

詳細規格 Specification

缸徑 (mm)	10	16	20	25
動作方式	雙作用			
使用流體	空氣			
最高使用壓力 (Mpa) { kgf/cm ² }	0.6 { 6.1 }			
最低使用壓力 (Mpa) { kgf/cm ² }	0.15 { 1.5 }	0.1 { 1.0 }		
環境及流體使用溫度	-10 ~ 60°C (未凍結)			
最高使用頻度 (c.p.m)	60			
重複精度 (mm)	±0.2			
保持力 (N) { kg }	0.16 { 1.6 }	0.54 { 5.5 }	1.10 { 11.2 }	2.28 { 23.3 }
重量 (g)	70	150	320	560
潤滑	不需要			
接管口徑	M5×0.8			

注：在 0.5 Mpa (5.1kgf/cm²) 壓力下及保持點距離是 40mm (Φ10 ~ Φ25)，80 mm (Φ32 / Φ40)

氣爪結構特點

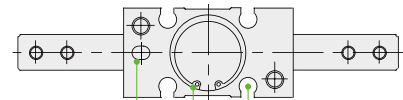

2 個銷孔設計
提高重複安裝的精度

4 個感應槽設計
可兩面安裝磁性開關

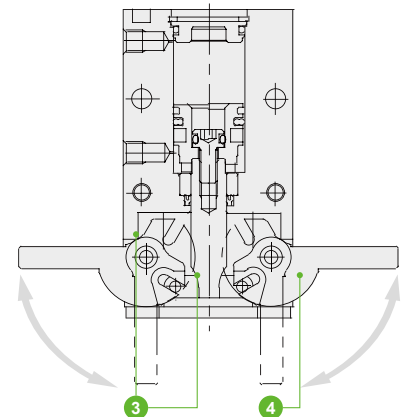

合理的防塵設計
可用於多塵場合

手指材質為不銹鋼

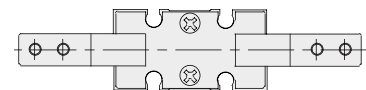

訂購代碼 Ordering Code

FHY2 - 20 D

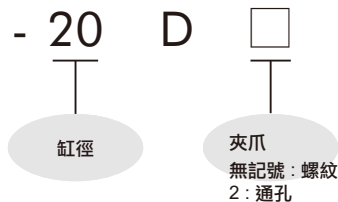

注：標準線長 2m，
如需 1m、3m、5m
線長的型號請參照
型錄磁性開關系列

確認夾持點位置

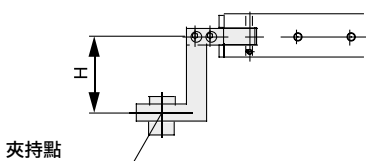
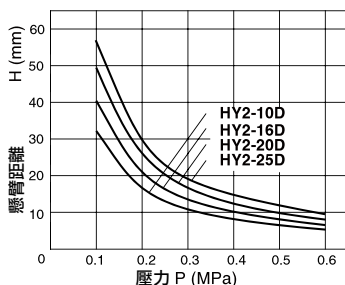

當夾持工件時
懸臂距離 H 在推薦範圍
之外可能會影響產品的壽命

氣爪規格特點

型號	缸徑 mm	夾持力矩 N·m	總長 L mm	質量 g
FHY2-10D	10	0.16	71	70
FHY2-16D	16	0.54	84	150
FHY2-20D	20	1.10	106	320
FHY2-25D	25	2.28	131	560

注：在 0.5 Mpa 氣壓下